

Desarrolla y fortalece los brazos y las piernas

MODO DE USO

- Sujete los agarres con ambas manos.
- Coloque los pies sobre las bases.
- Mueva las piernas hacia adelante y hacia atrás al mismo tiempo que mueve los brazos.

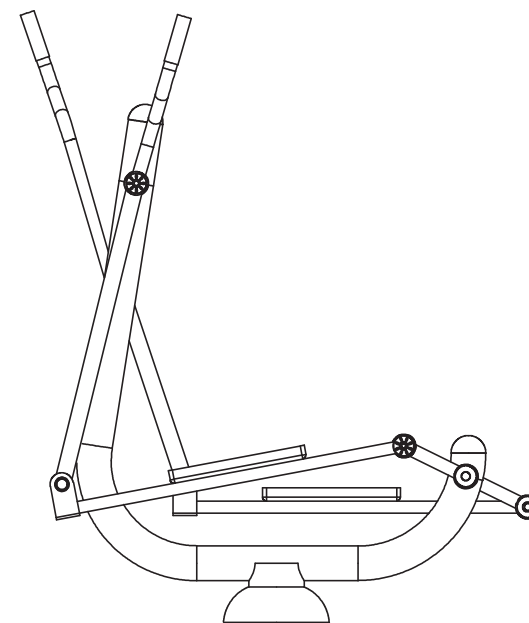
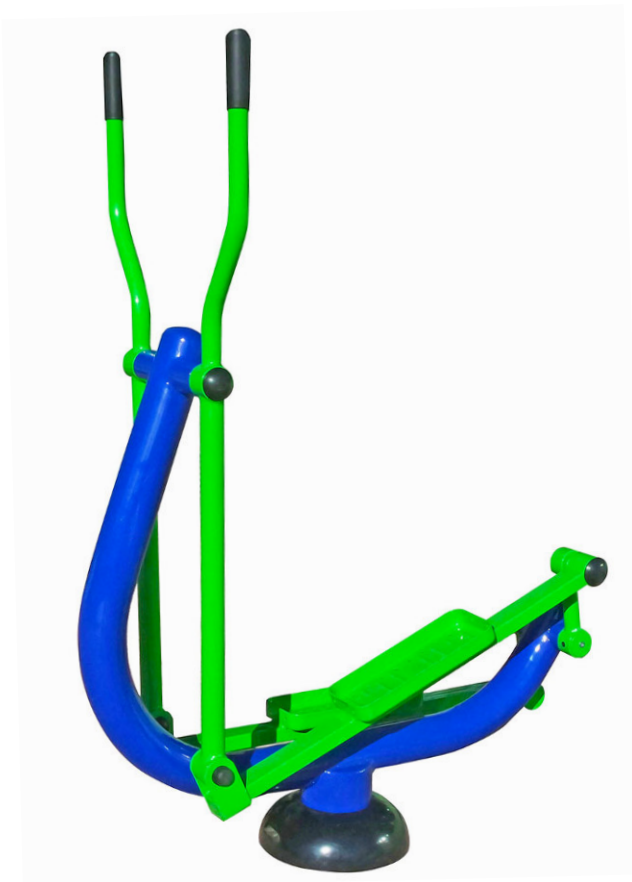
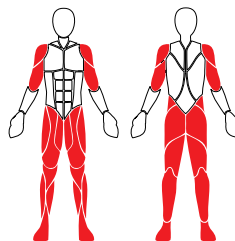

Información

- Dimensiones 1118 x 620 x 1567mm
- Diámetro de tubo principal 140 mm
- Roles sellados, espesor de tubo 3.00 mm, tubería en acero
- Acabado con pintura electrostática en polvo color verde y azul, poliuretano con protección UV para exteriores
- Incluye anclaje de cuatro picos con tuercas de seguridad para mayor seguridad, con tapa plástica endurecida para cubrir tornillería
- Incluye placa informativa metálica 11.3 x 19.8 cm, con nombre del equipo, iconografía de grupos musculares, función, instrucciones de uso y advertencias

