

Estación con banco de abdominales, barras de dominadas y pared sueca

Código: EU01004-039

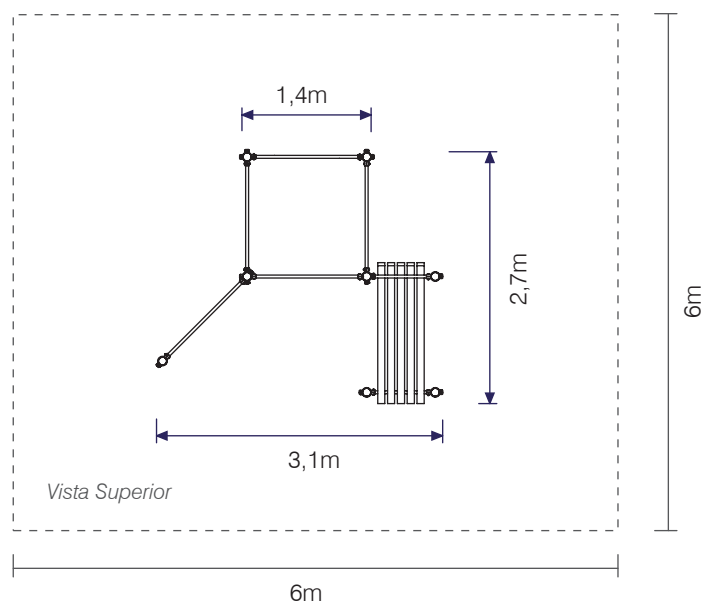
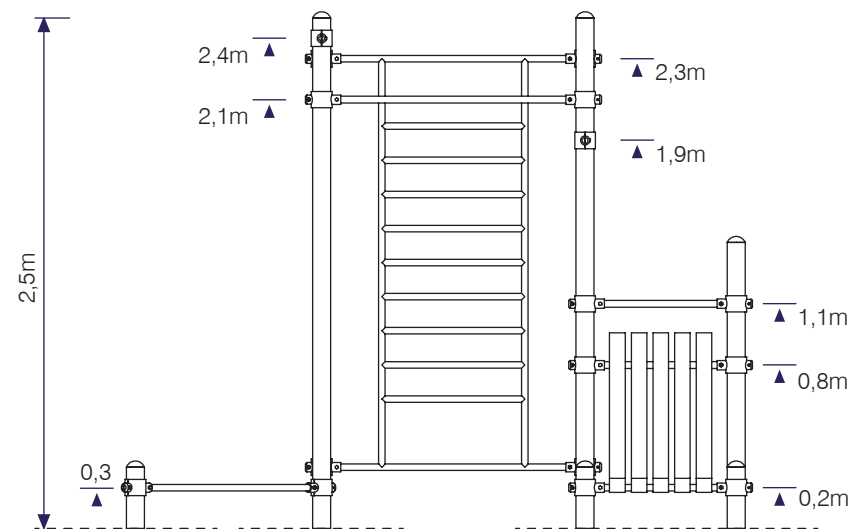
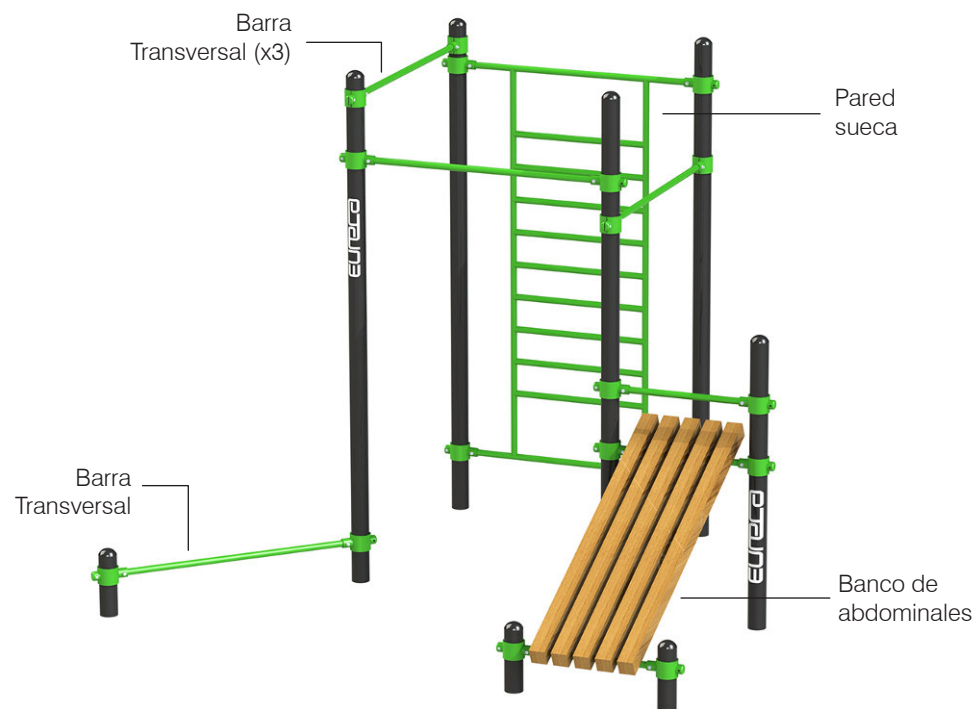

Información

- Circuito para ejercicios de calistenia. Consiste en: 8 postes verticales, 4 barras transversales, 1 pared sueca y 1 banco de abdominales inclinado.
- Postes verticales en hierro galvanizado, de $\varnothing 88\text{mm}$, espesor 3,2mm y alturas de 3m (x4), 1,9m (x1) y 0,8m (x3) (incluyendo cimientos).
- Barras transversales de soporte en hierro negro, de $\varnothing 32\text{mm}$, 6mm de espesor y 1,2m de largo. Instaladas a alturas: 2,4m, 2,1m, y 1,9m y 0,3m.
- Pared sueca fabricada en hierro negro de $\varnothing 32\text{mm}$, 6mm de espesor, 1,2m de ancho y una altura de 2m. Instalada a una altura de 2,3m.
- Banca inclinada de abdominales de 1,6m de largo y 0,5m de ancho, con soporte en piezas cuadradas de madera con tratamiento para exteriores.
- Abrazaderas de soporte en hierro negro de 6mm de espesor.
- Todas las piezas metálicas con acabado con pintura en polvo electrostática para alto tránsito y exteriores, con protección UV conforme a la norma ASTM D-1654.
- Colores: Negro con verde.
- Instalación con bases de concreto bajo el piso